



BubbleWrap[®]
BRAND PACKAGING

Flex[®]

Sistema di imballaggio protettivo ad aria

Imballaggio gonfiabile
e versatile



MAGGIORE PRODUTTIVITÀ, MINORE IMPATTO AMBIENTALE

Il sistema di imballaggio gonfiabile Flex[®] produce i materiali Bubble Wrap IB[®] a velocità massime di 27m al minuto. Un gonfiaggio più rapido dei materiali di confezionamento consente una produzione più efficace, una lavorazione più efficiente e aumenta il volume di prodotti consegnati nel pieno rispetto delle scadenze. Il sistema NewAir I.B. Flex[®], con un ridotto ingombro nell'area di lavoro (meno di 0,5 m²), è ideale per gli ambienti di imballaggio più piccoli.

AFFIDABILITÀ

I ritardi nella produzione possono rallentare la produttività. Limita il potenziale di perdita di rendimento con Flex[®], sistema di ammortizzazione gonfiabile. I componenti sono realizzati con materiali ad alte prestazioni per un'affidabilità del sistema di lunga durata.

ACCESSORI DEL SISTEMA PER OGNI CONFIGURAZIONE

Flex[®] si avvale di un ampio ventaglio di accessori che lo rendono flessibile e adatto a qualsiasi processo di imballaggio. NewAir I.B. Flex[®] è rapido quanto serve per far fronte a gran parte delle operazioni di confezionamento.

- Stand del sistema e avvolgitore, contenitore e distributori per ambienti di confezionamento decentralizzati.
- Sistema di conversione in fogli Instasheet[™]
- Sistema di erogazione Jet Stream Fit[®]

CUSTOMER EXPERIENCE MIGLIORATA

Attrattivo, protettivo, imballaggi intuitivi che possono essere riutilizzati o sono pronti per il riciclo*. Molteplici modelli di film e dimensioni delle bolle progettate per la giusta soluzione di riempimento, riducendo l'utilizzo di materiale e migliorando il processo di imballaggio.

LA DIFFERENZA È NELL'EFFETTO BARRIERA

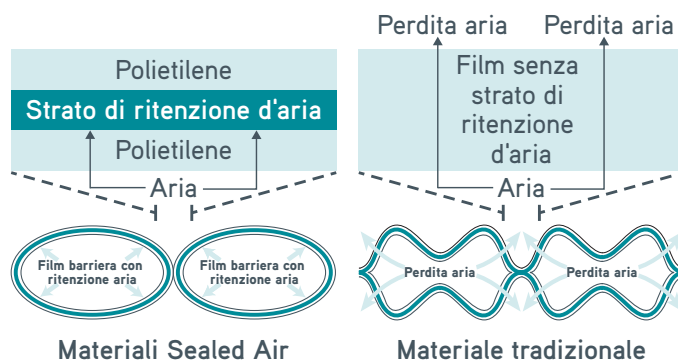

*Il grado di riciclabilità varierà a seconda della portata e della disponibilità di programmi flessibili di raccolta, smistamento e riciclaggio dei film.



SOSTENIBILITÀ

IL MASSIMO GONFIAGGIO RIDUCE IL MATERIALE IN ECCESSO FINO E RIDUCE I DANNI

Il sistema NewAir I.B. Flex® funziona con una gamma esclusiva di soluzioni di film. Ottimizzando il giusto tipo di film per la giusta applicazione, è possibile beneficiare di una riduzione del materiale fino.

Una ampia gamma di film dedicati a questo sistema. Il materiale ottimizza il ciclo di spedizione e le dimensioni della scatola esterna, migliorando l'efficienza operativa e riducendo i costi.

La tecnologia Barrier Bubble™ di Sealed Air trattiene l'aria durante il ciclo di spedizione e lo stoccaggio. Fornisce prestazioni di ammortizzazione superiori rispetto ai materiali tradizionali, riducendo i danni.

I film sono pronti per il riciclo* e contengono almeno il 30% di materiale riciclato derivato da rifiuti recuperati. Il materiale riciclato contenuto nei film di ammortizzazione a marchio BUBBLE WRAP® è certificato secondo la norma EN15343, che stabilisce le procedure per la tracciabilità dell'origine e dell'uso del contenuto di plastica riciclata nella produzione di prodotti.

SPECIFICHE

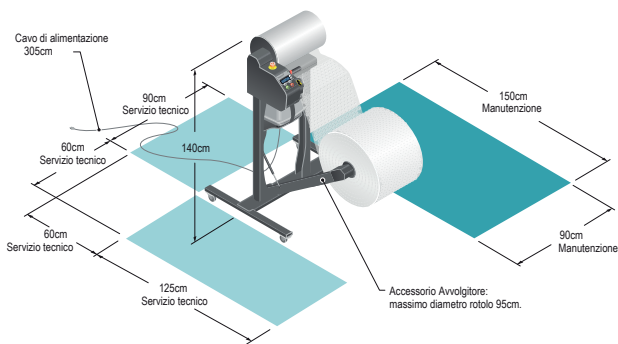

Configurazione del sistema - Supporto con versione avvolgitore.

Alimentazione:

220/240 VAC 50/60 Hz 2A, una fase

Peso:

Solo sistema 29kg
 Sistema + Supporto 51kg
 Sistema + Supporto + Avvolgitore 59kg



Dimensioni totali

(L x P x H):
 74cm x 66cm x 48cm

TIPICHE APPLICAZIONI

I film Bubble Wrap IB® soddisfano le esigenze di imballaggio protettivo di una vasta gamma di prodotti, da leggeri a molto pesanti, in svariati settori di mercato.



Automotive



Logistiche

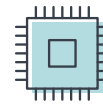

Elettronica



Accessori per la casa



Apparecchiature Medicali



Cosmetica



Imballi per E-Commerce



Aerospaziale



*Il grado di riciclabilità del pacchetto finale dipende dalla specifica configurazione del prodotto o dai componenti destinati al riciclo e dalla disponibilità e portata delle strutture locali di riciclaggio appropriate.